

ICON

ALPHATECH

ICEM071E

**FORNO COMBINATO ELETTRICO A VAPORE
DIRETTO
7 X 1/1 GN
7 X 600 X 400**

COMANDI ELETTROMECCANICI



COMANDI ELETTROMECCANICI

Pannello comandi a selettori elettromeccanici con spie di controllo funzionamento.



530
↑
325
1/1 GN

DATI TECNICI

Capacità	GN EN	7 x 1/1 GN 7 x (600 x 400) EN	Potenza elettrica totale	kW	12,5
Interasse	mm	70	Potenza riscaldamento camera	kW / kcal	12 / -
Pasti - Croissant	n°	50 / 120 - 84 / 112	Potenza ventilatore	kW	0,4
Dimensioni esterne	mm	777 x 729 x 942 h	Tensione di alimentazione	V	3N-AC 400
Dimensioni imballo	mm	910 x 865 x 1050 h	Frequenza	Hz	50
Peso - Netto / Lordo	kg	90 / 102	Assorbimento elettrico	Amp	18

Tensioni e frequenze speciali a richiesta.

ICEM071E

MODALITÀ DI COTTURA

- COTTURA MANUALE CON TRE MODALITÀ DI COTTURA: CONVEZIONE DA 50°C A 260°C, VAPORE DA 50°C A 130°C, COMBINATO DA 50°C A 260°C.

FUNZIONAMENTO

- PANNELLO COMANDI A SELETTORI ELETTROMECCANICI CON SPIE DI CONTROLLO FUNZIONAMENTO.

DOTAZIONI DI CONTROLLO

- AUTOREVERSE (INVERSIONE AUTOMATICA DEL SENSO DI ROTAZIONE DELLA VENTOLA) PER UNA PERFETTA UNIFORMITÀ DI COTTURA.
- CONTROLLO MANUALE SFIATO CAMERA.
- ILLUMINAZIONE CAMERA DI COTTURA A LED A BASSO CONSUMO. VISIBILITÀ OTTIMALE IN TUTTI I PUNTI DELLA CAMERA DI COTTURA. LUCE NEUTRA CHE NON ALTERA I COLORI ORIGINALI DEL PRODOTTO.

COSTRUZIONE

- CAMERA DI COTTURA PERFETTAMENTE LISCIA E A TENUTA STAGNA CON BORDI ARROTONDATI.
- PORTA CON DOPPIO VETRO TEMPERATO RETROVENTILATO, AD INTERCAPEDINE D'ARIA E VETRO INTERNO TERMORIFLETTENTE PER UN MINORE IRRAGGIAMENTO DI CALORE VERSO L'OPERATORE ED UNA MAGGIORE EFFICIENZA.
- VETRO INTERNO CON APERTURA A LIBRO PER UNA FACILE PULIZIA E MANUTENZIONE.
- MANIGLIA CON APERTURA DESTRA E SINISTRA - SUPERATA
- CERNIERE PORTA REGOLABILI PER TENUTA OTTIMALE.
- DEFLETTORE APRIBILE PER UNA FACILE OPERAZIONE DI PULIZIA DEL VANO VENTILATORE.
- PROTEZIONE CONTRO I GETTI D'ACQUA IPX3.

RISCALDAMENTO ELETTRICO

- SISTEMA DI RISCALDAMENTO CAMERA DI COTTURA TRAMITE RESISTENZE ELETTRICHE CORAZZATE IN ACCIAIO INOX.

DOTAZIONI DI SICUREZZA

- LIMITATORE TEMPERATURA DI SICUREZZA CAMERA DI COTTURA.
- TERMICO DI SICUREZZA MOTORE.
- MICROPORTA MECCANICO.
- SISTEMA DI RAFFREDDAMENTO DEI COMPONENTI.

PULIZIA E MANUTENZIONE

- SISTEMA DI LAVAGGIO MANUALE CON DOCCETTA ESTERNA (DOCCETTA OPTIONAL).

DOTAZIONE DI SERIE

- PREDISPOSTO PER LE SEGUENTI TENSIONI: 3-AC 230 V. SOLO PER MODELLI ELETTRICI
- PARATIE PORTATEGLIE

OPTIONAL - DA RICHIEDERE ALL'ORDINE

- **IPS071**: PORTA CONTRARIA
- **APDS**: SICUREZZA APERTURA PORTA CON DOPPIO SCATTO
- **SN**: SUPPLEMENTO PER OTTIMIZZAZIONE ENERGETICA. SOLO PER MODELLI ELETTRICI
- **NPK**: PREDISPOSIZIONE PER ALLACCIAMENTO CAPP A DI ASPIRAZIONE
- **ISP664**: SUPPLEMENTO PER PARATIE PORTATEGLIE - VERSIONE EN (600 X 400) - IGP664
- **CSA**: SERBATOIO INCORPORATO A SCOMPARSA DA 5 L. UTILIZZABILE IN MANCANZA DI COLLEGAMENTO IDRICO PER COTTURE A VAPORE O MISTO. AUTONOMIA 60'. NON DISPONIBILE CON SISTEMA DI LAVAGGIO AUTOMATICO

ACCESSORI EXTRA INSTALLABILI SUCCESSIVAMENTE ALL'ACQUISTO

- **KIPS071E**: KIT PER PORTA CONTRARIA
- **ICLD**: DOCCETTA DI LAVAGGIO COMPLETA DI RACCORDI ED ATTACCHI
- **IBAS051**: BARRA ANTIFONDAMENTO
- **ISR071E**: SUPPORTO BASE IN ACCIAIO INOX.
- **ISR071S**: SUPPORTO BASE IN ACCIAIO INOX PER INSERIMENTO ABBATTITORE.
- **NPT071**: PORTATEGLIE - INSERIBILE SU SUPPORTO. ACCIAIO INOX
- **NPT064**: PORTATEGLIE - INSERIBILE SU SUPPORTO. ACCIAIO INOX
- **IGP664**: COPPIA PARATIE - 600 X 400
- **ILV126**: ARMADIO LIEVITATORE - CONTROLLI DIGITALI - PORTE A VETRO
- **NPF04**: KIT PIEDINI FLANGIATI PER SUPPORTI, PER INSTALLAZIONI NAVALI
- **RP04**: KIT RUOTE PER SUPPORTI, DI CUI 2 CON FRENO
- **IKKV51**: CAPP A DI ASPIRAZIONE CON CONDENSATORE AD ARIA. SOLO PER MODELLI ELETTRICI. UTILIZZABILE SOLO SU FORNI GIÀ PREDISPOSTI
- **CCE**: COLLETTORE CAPP A PER COLLEGAMENTO ESTERNO - Ø 150 MM
- **ICFX02**: FILTRO GRASSI - 2 PZ.
- **KFP002**: KIT FERMA PIEDINI

CERTIFICAZIONI



ICEM071E

I dati riportati in questo documento devono essere considerati non vincolanti. L'azienda si riserva il diritto di apportare modifiche in qualsiasi momento, senza preavviso

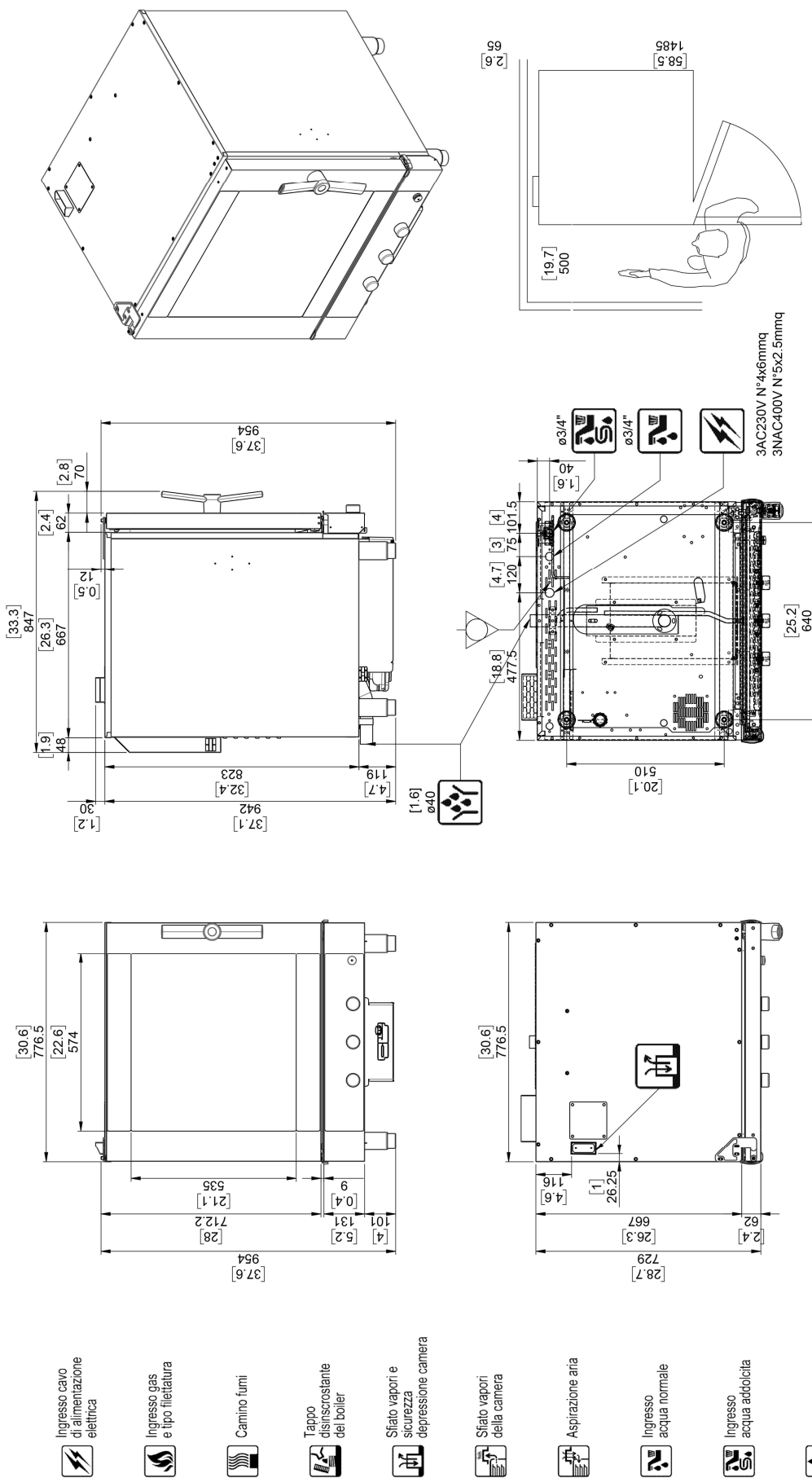

Dimensions: Millimeters [inches]